

Wandhalterung für PTZ und Dome Kameras



Highlights:

- Material: Aluminium
- IP Schutzklasse IP66

Eigenschaften

Material	Aluminium
Maße	134 mm (L) x 133,5 mm (B) x 187,5 mm (H)
Gewinde	G 1/2"
Gewicht	0,7 kg
Belastung	Max. 4 kg
IP Schutzklasse	IP66
Farbe	Weiß
Betriebstemperatur min.	-40 °C
Betriebstemperatur max.	+60 °C

Installationsbeispiel

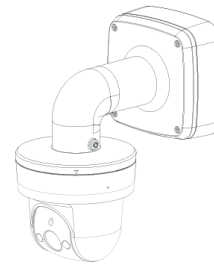

Installation mit
NH-DH10

Maße

mm [inch]

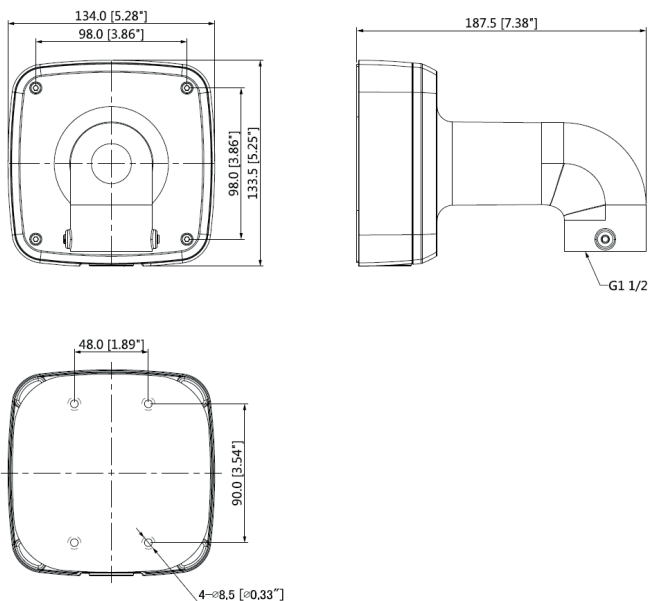

Lieferumfang

Wandhalterung, Montageschrauben, 4x Dübel, Schraubenschlüssel

Technische Änderungen und Irrtümer vorbehalten. Abbildungen können abweichen.