



- Adapter für Dome Kameras
- zum Anschluss an Wand- oder Deckenhalter

## L-HA1

Adapter für Domekameras zur Verbindung von Domen an Wand- oder Deckenhalter.

Technische Daten	
Gehäuse/Material	Aluminium
Farbe	Weiß
Abmessungen	Ø 150,8 mm x 37 mm (H)
Gewicht	200 g

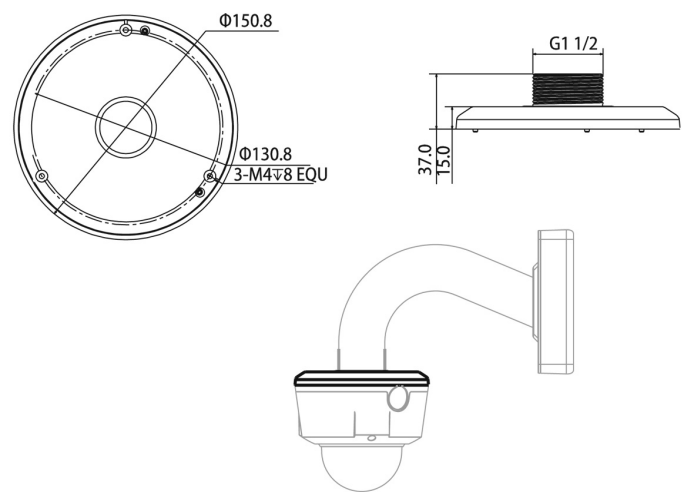

Zubehör	
L-WH7 (70.110.03)	Wandhalter mit Anschlussbox